

Montagezeichnung

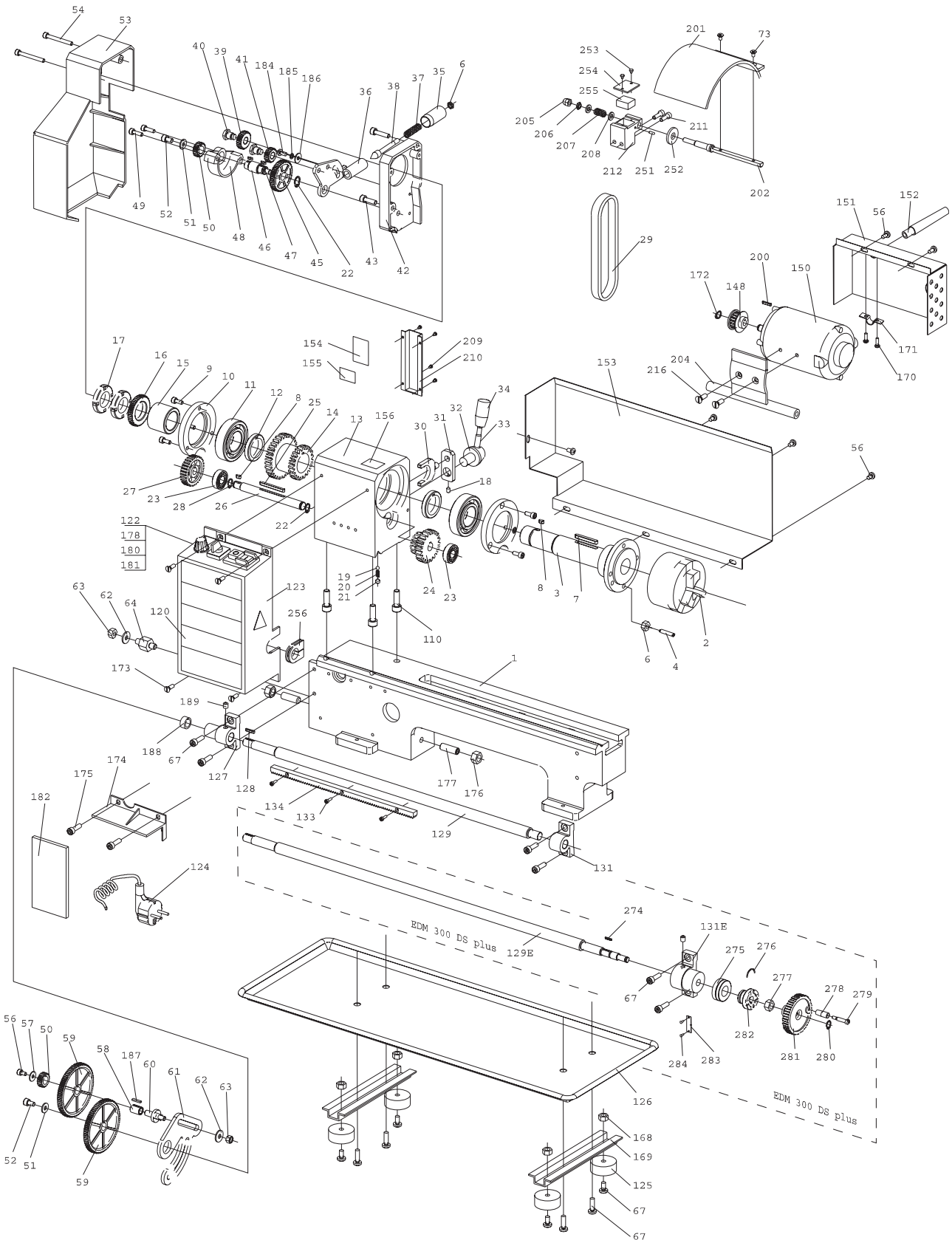

Einführung

Erstinbetriebnahme

Bedienung und
Bearbeitungshinweise

Instandhaltung

Anhang

Montagezeichnung

Einführung
 Erstinbetriebnahme
 Bedienung und Bearbeitungshinweise
 Instandhaltung
 Anhang

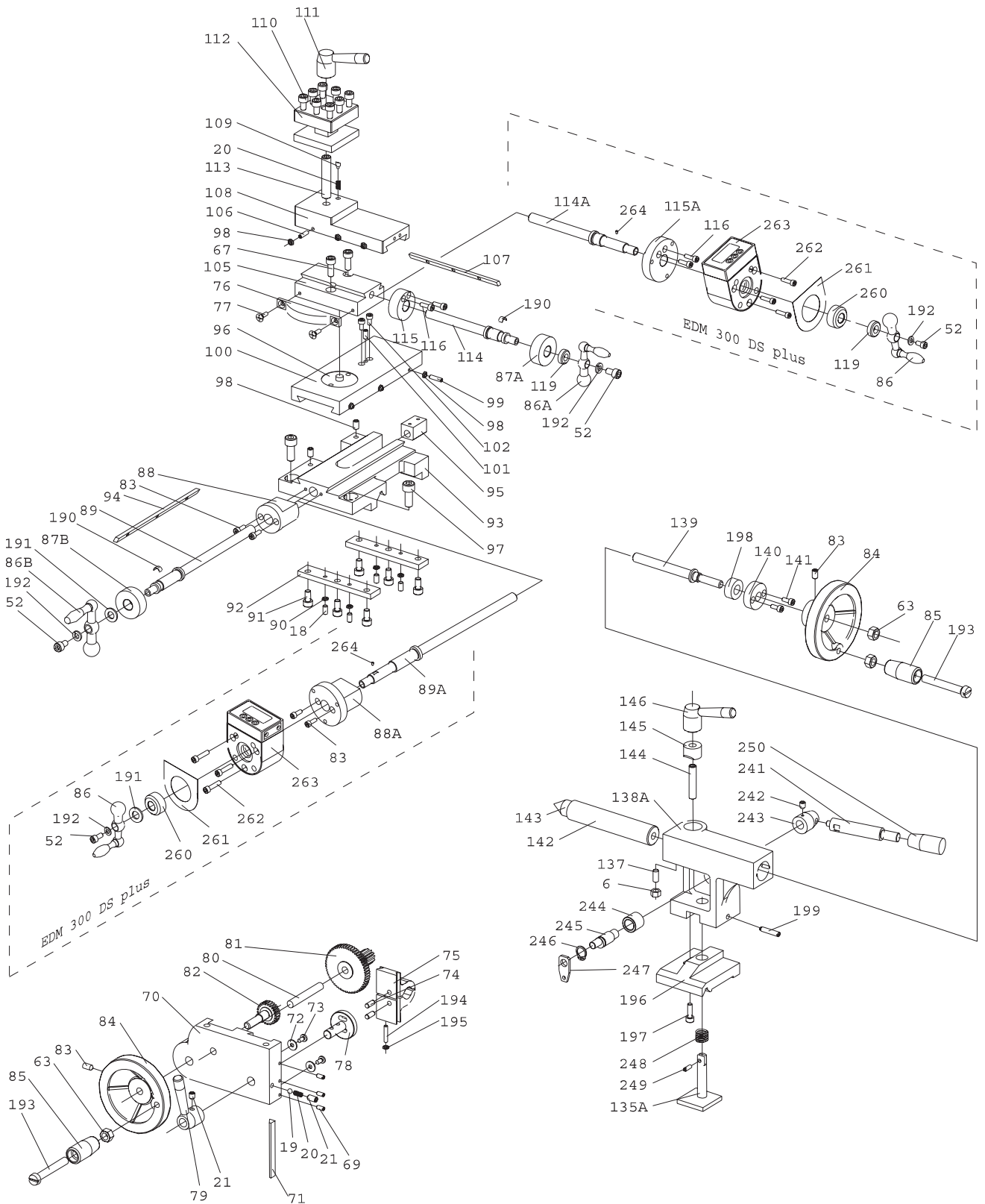

Teileliste

Teileliste EDM 300 DS / EDM 300 DS plus

Pos.	Bezeichnung	Anzahl	Pos.	Bezeichnung	Anzahl	Pos.	Bezeichnung	Anzahl
1	Bettführung	1	42	Feste Abdeckung	1	85	Knopf	2
2	Spannfutter	1	43	Schraube M6x20	2	90	Mutter M5	4
3	Spindel	1	45	Zahnrad 45Z	1	91	Schraube M6x12	6
4	Schraube M6x25	3	46	Welle	1	92	Schlittenplatte	2
6	Mutter M6	5	47	Flachkeil 3x8	1	93	Support	1
7	Keil M5x40	1	48	Halterung	1	94	Abstreifleiste	1
8	Keil M4x8	2	49	Schraube M5x18	2	95	Vorschub-Mutter	1
9	Schraube M5x12	6	50	Ritzel 20Z	2	96	Schwenkscheibe	1
10	Abdeckung	2	51	Scheibe M6	6	97	Schraube M8x20	6
11	Kugellager	2	52	Schraube M6x8	2	98	Mutter M4	6
12	Abstandsstück	1	53	Abdeckung	1	99	Schraube M4x16	3
13	Spindelkasten-Gussteil	1	54	Schraube M5x45	2	100	Planschlitten	1
14	Zahnrad 21Z/29Z	1	55	Aufkleber: Wechsel- rädertabelle	1	101	Schraube M5x10	2
15	Abstandsstück	1	56	Schraube M5x8	8	102	Schraube M4x8	2
16	Stirnrad 45Z	1	57	Scheibe M4	2	105	Kreuzsupport (B)	1
17	Mutter M27x1,5	2	58	Hülse mit Keil	1	106	Schraube M4x14	3
18	Stellschraube M5x8	1	59	Zahnrad 80Z	2	107	Abstreifleiste	1
19	Stahlkugel Ø5	2	60	Welle	1	108	Kreuzsupport (A)	1
20	Druckfeder	3	61	Auflageplatte	1	109	Arretierbolzen	1
21	Stellschraube M6x6	3	62	Scheibe M8	3	110	Schraube M6x25	8
22	Sicherungsring M12	2	63	Mutter M8	3	111	Klemmhebel	1
23	Kugellager 6201Z	2	64	Welle	1	112	Meißelhalter	1
24	Zahnrad 12Z/20Z	1	67	Schraube M6x16	12	113	Stiftschraube M10x65	1
25	Flachkeil M4x45	1	69	Stellschraube M4x10	3	116	Schraube M4x12	2
26	Getriebewelle	1	70	Schlosskasten	1	119	Mutter M18	2
27	Riemenscheibe	1	71	Abstreifleiste	1	120	Typenschild	1
28	Sicherungsring M10	2	72	Scheibe M4	2	122	Aufkleber Regler	1
29	Synchronriemen Lx136 (32029)	1	73	Schraube M4x8	4	123	Steuerkasten	1
30	Schaltgabel	1	74	Welle 5x12	2	124	Stecker mit Kabel	1
31	Schaltarm	1	75	Schlossmutter-Backe	2	125	Gummifüße	4
32	Schaltnopf	1	76	Winkelskala-Block	1	126	Spänefang	1
33	Schalthebel	1	77	Schraube M4x10	2	127	Halterung	1
34	Schaltgriff	1	78	Nutkurve	1	128	Keil M3x16	1
35	Griff	1	79	Griff	1	133	Schraube M3x10	3
36	Griffhalterung	1	80	Welle	1	134	Zahnstange	1
37	Feder	1	81	Vorschub-Zahnrad 11Z/ 54Z	1	135A	Spannplatte	1
38	Anzeiger	1	82	Vorschub-Zahnrad 24Z1	1	137	Schraube M5x16	1
39	Ritzel 25Z	1	83	Schraube M6x10	4	138A	Reitstock	1
40	Halteschraube	2	84	Rad	2	139	Reitstock-Schraube	1
41	Ritzel 20Z	1				140	Halterung	1
						141	Schraube M4x10	2

Einführung

Erstinbetriebnahme

Bedienung und
Bearbeitungshinweise

Instandhaltung

Anhang

Teilleiste

Einführung

Erstinbetriebnahme

Bedienung und
Bearbeitungshinweise

Instandhaltung

Anhang

Teilleiste EDM 300 DS / EDM 300 DS plus

Pos.	Bezeichnung	Anzahl	Pos.	Bezeichnung	Anzahl	Pos.	Bezeichnung	Anzahl
142	Pinole	1	170	Schraube M3x5	1	201	Schutzabdeckung	1
143	Reitstock-Spitze	1	171	Zugentlastung	1	202	Scharnier	1
144	Stiftschraube M8x40	1	172	Sicherungsring 8	1	204	Motorhalterung	1
145	Klemmstück	1	173	Schraube M5x10	4	205	Hutmutter M6	1
146	Hebel	1	174	Abdeckung	1	206	Mutter M6	1
148	Riemenscheibe	1	175	Schraube M5x10	2	207	Feder	1
150	Motor (32150)	1	176	Mutter M6	2	208	Unterlegscheibe 6	1
151	Abdeckung	1	177	Schraube M6x25	2	209	Schraube M3x4	4
152	Kabelhalterung	1	178	Schalter	1	210	Abdeckung	1
153	Hinterer Spritzschutz	1	180	Drehzahlregler	1	211	Schraube M5x16	2
154	Aufkleber Leitspindel- Drehrichtung	1	181	Drehrichtungs-, Ein-, Ausschalter	1	212	Halterung	1
155	Aufkleber Geschwin- digkeitsstufen	1	182	Steuerplatine	1	216	Schraube M6x8	2
156	Aufkleber Warnung	1	184	Schraube M5x10	1	241	Stange	1
157	Ritzel 30Z (o. Abb.)	1	185	Federscheibe 5	1	242	Stiftschraube M6x8	1
158	Ritzel 35Z (o. Abb.)	1	186	Unterlegscheibe 5	2	243	Halterung	1
159	Ritzel 40Z (o. Abb.)	2	187	Keil 3x16	1	244	Zwischenring	1
160	Ritzel 45Z (o. Abb.)	1	188	Distanzhülse	1	245	Exzenterbolzen	1
161	Ritzel 50Z (o. Abb.)	1	189	Schmiernippel 6	2	246	Wellensicherungsring	1
162	Ritzel 55Z (o. Abb.)	1	190	Feder	2	247	Verbindungsplatte	1
163	Ritzel 57Z (o. Abb.)	1	191	Unterlegscheibe 8	1	248	Feder	1
164	Ritzel 60Z (o. Abb.)	1	192	Federscheibe 6	2	249	Bolzen	1
165	Ritzel 65Z (o. Abb.)	1	193	Schraube M8x55	2	250	Griff	1
166	Wechselbacken (o. Abb.)	1	194	Schraube M4x38	1	251	Stift	1
167	Backenfutterschlüssel (o. Abb.)	1	195	Mutter M4	1	252	Betätigungs-Ring	1
168	Mutter M5	4	196	Reitstockplatte	1	253	Schraube	2
169	Träger für Füße	2	197	Schraube M5x16	1	254	Abdeckplatte	1
			198	Flansch	1	255	Sicherheitsschalter	1
			199	Schraube M5x25	1	256	Staubschutzgummi	1
			200	Keil 3x12	1	303	Scheibe	1

Teilleiste

Teilleiste nur EDM 300 DS

Pos.	Bezeichnung	Anzahl
86A	Griff 1	1
86B	Griff 2	1
87A	Rundskala 1	1
87B	Rundskala 2	1
88	Halterung	1
89	Vorschub-Spindel	1
114	Planvorschub-Spindel	1
115	Halterung	1
129	Leitspindel	1
131	Halterung	1

Teilleiste nur EDM 300 DS plus

Pos.	Bezeichnung	Anzahl
86	Griff	2
88A	Halterung	1
89A	Vorschub-Spindel	1
114A	Planvorschub-Spindel	1
115A	Halterung	1
129E	Leitspindel	1
131E	Halterung	1
260	Ring	2
261	Abdeckung	2
262	Schraube M4x25	6
263	Digitalanzeige	2
264	Schraube M2x4	2
274	Keil 3x10	1
275	Skalenring	1
276	Feder	1
277	Mutter M10	1
278	Griff	1
279	Schraube	1
280	Wellensicherungsring	1
281	Handrad	1
282	Kupplung	1
283	Anzeiger	1
284	Niet 2x4	2